

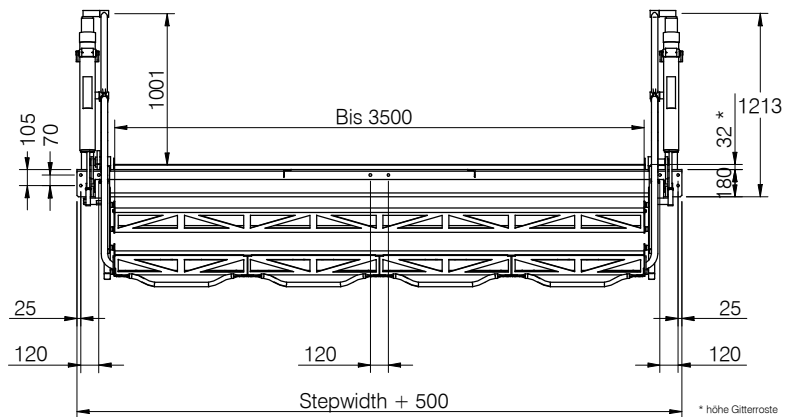

STANDARD AUSFÜHRUNGEN	SONDERAUSSTATTUNGEN
7.21.08 - 2 Stufen	Kettenfeststellung
7.21.12 - 3 Stufen	Sicherheitsschutzkorb
7.21.16 - 4 Stufen	Pneumatische Bedienung
Handbetätigt mit Zugseil	Parkpositionsanzeige
Stufen galvanisiert	Treppenbreite bis 3.500 mm
Konstruktion coated/galvanisiert	Sicherheitsgeländer
	Werkstoffausführung komplett in Edelstahl

NR.	BENENNUNG
1	Federkraftzylinder
2	Einklemmschutz
3	Nebgelenk
4	Geländerknieleiste
5	Geländerhandlauf
6	Fußleiste
7	Gummierter Auflagebügel
8	Rutschfeste Stufe
9	Verstärkte Treppenwange
10	Hauptgelenk
11	Fußfeststeller (Parkpositionssicherung)
12	Stützrahmen

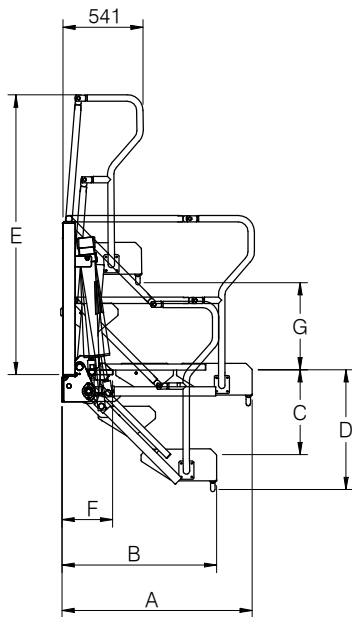

MODELL	STUFEN	ABMESSUNGEN						
		A	B	C	D	E	F	G
		mm	mm	mm	mm	mm	mm	mm
7.21.08	2	850	700	250	500	1450	335	160
7.21.12	3	1250	1000	550	800	1850	335	560
7.21.16	4	1650	1300	850	1100	2250	335	960

technische Änderungen vorbehalten